

Produktprogramm

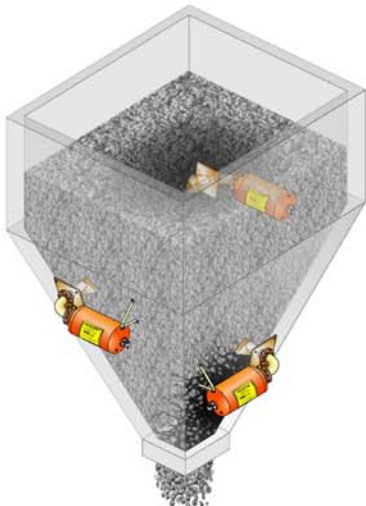

- Sonderdruck Müllverbrennungsanlagen -



VSR BLASTER® Luftkanonen und Luftinjektoren

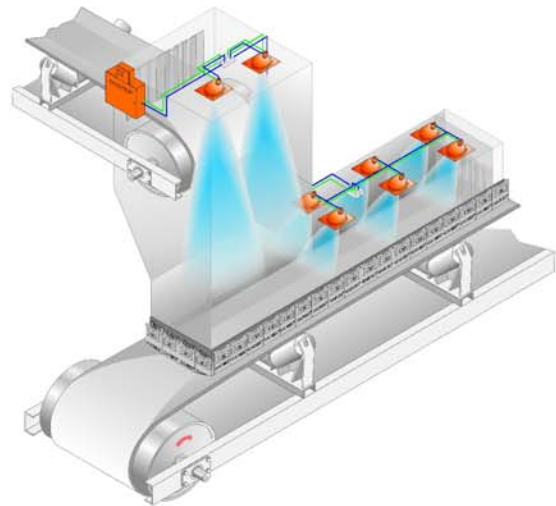

DUSTEX® Staubniedernebelungssysteme

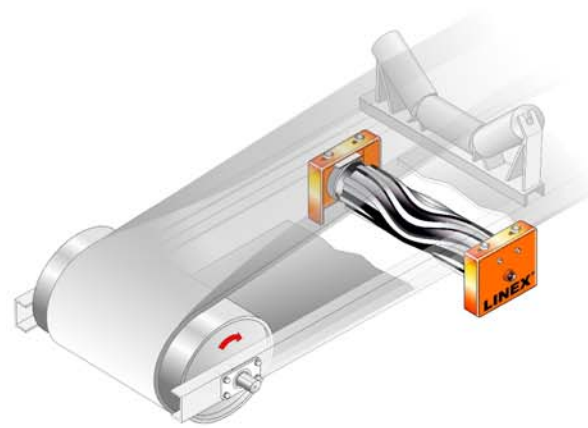

LINEX® Förderbandzentrierrollen

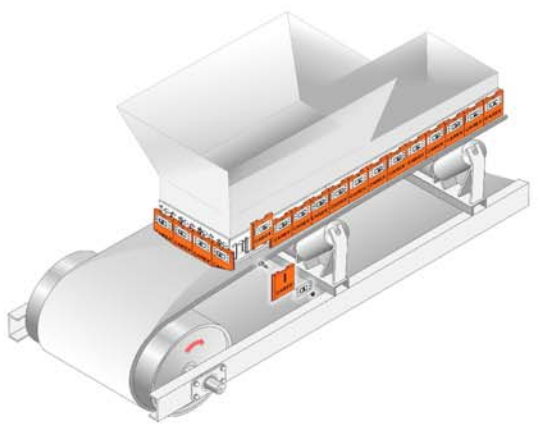

CAREX® Schurrenabdichtung

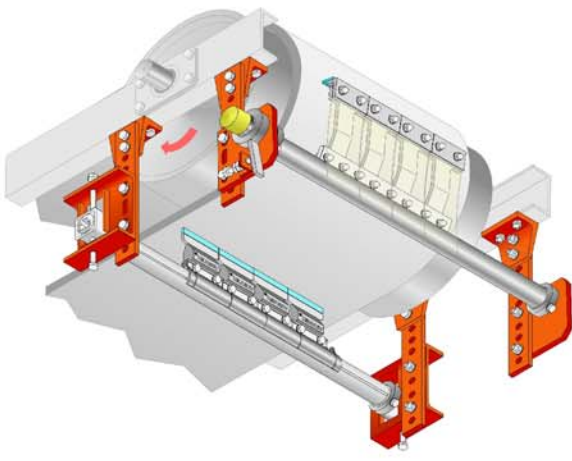

VIBREX® Förderbandabstreifer

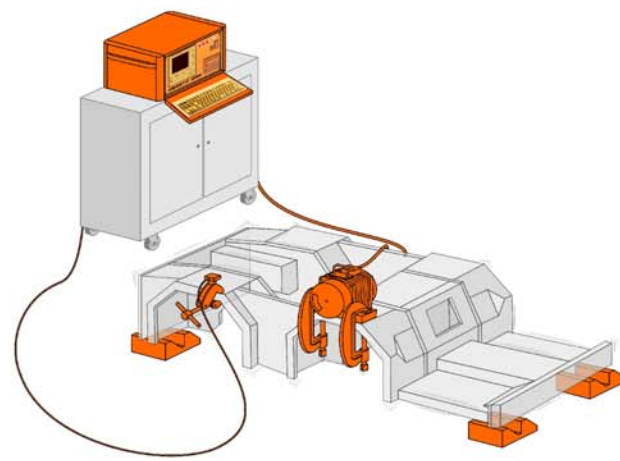

VIBMATIC® 6000 Vibrationsentspannungssystem zur Reduzierung von Eigenspannungen



VSR BLASTER® Luftkanonensysteme



VSR DUSTEX® Staubniedernebelungssysteme



Legende:

VSR BLASTER® Luftkanonen 

VSR DUSTEX® Staubniedernebelungssystem 

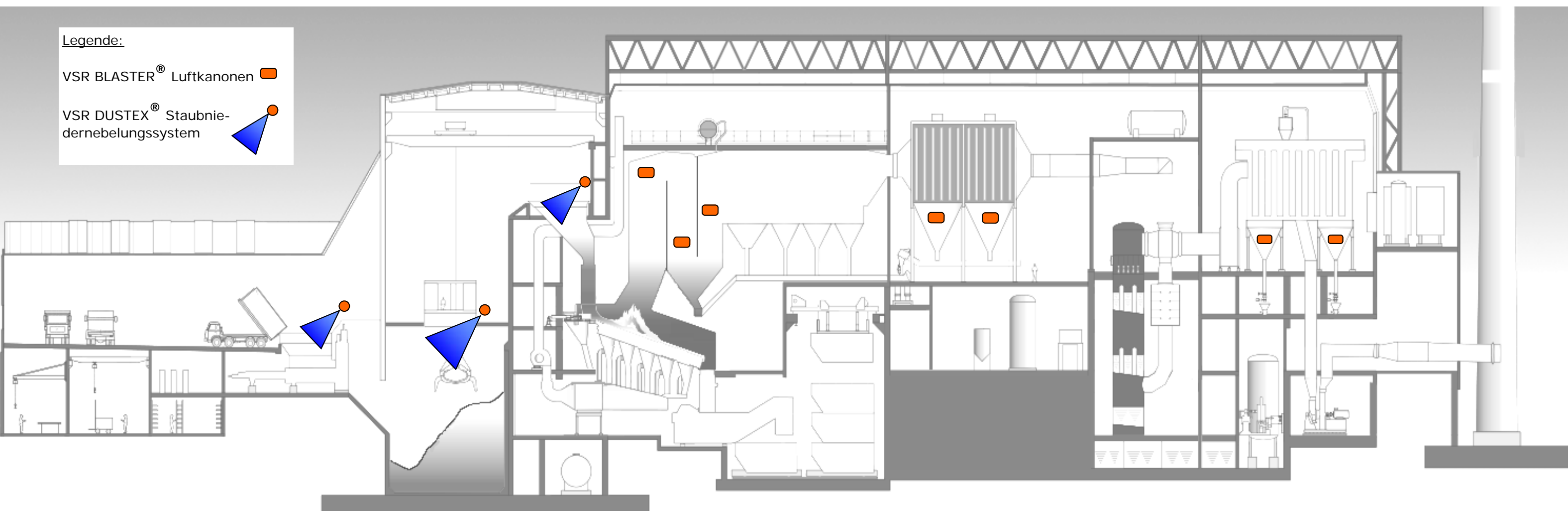

VSR DUSTEX® Staubniedernebelungssysteme ... die Lösung zur Reduzierung Ihrer Staubprobleme

Die **VSR DUSTEX®** Staubniedernebelungssysteme werden seit Jahrzehnten in allen Industriebereichen eingesetzt, um Staubemissionen effektiv zu reduzieren. Auch in Müllverbrennungsanlagen werden unsere Systeme bereits eingesetzt. Um Staubprobleme effektiv lösen zu können verfügen wir über verschiedene Systeme, die es uns ermöglichen, für jede Aufgabenstellung eine individuelle Lösung zu erarbeiten.

Das **DUSTEX® Dispersionssystem** kommt überall dort zum Einsatz, wo nur wenig Wasser eingesetzt werden darf (z.B. am Aufgabetrichter). Das Wasser wird hierbei durch Druckluft feinst vernebelt. So können selbst feinste Staubpartikel gebunden werden.

Das **DUSTEX® Wasserbedüsungssystem** wird immer dann eingesetzt, wenn etwas mehr Wasser nicht stört oder das Gut noch mehrfach umgeschlagen wird (z.B. bei der LKW Entladung).

Der **DUSTEX® Nebelwerfer** kommt überall dort zum Einsatz, wo Staub in größeren Bereichen niedergeschlagen werden muss. Er kann zudem mobil oder stationär eingesetzt werden (z.B. im Bereich des Müllbunkers).

VSR BLASTER® Luftkanonen ... die effektive Schüttgutaktivierungs- und pneumatische Abreinigungslösung

Die **VSR BLASTER®** Luftkanone entlässt eine komprimierte Luftmenge in Millisekunden durch speziell geformte Düsen in kritische Materialzonen. Die impulsartig freigesetzte Energie zerreißt fokussiert Materialbindungen. Materialaustrags- und Transportprobleme können dadurch behoben und Ablagerungen entfernt werden.

Die hohe Effektivität und große Bandbreite der Einsatzmöglichkeiten beruht auf den Konstruktionsvorteilen der **VSR BLASTER®** Luftkanonen. So stehen Behälter mit einem Volumen von 12 bis 500 Liter zur Verfügung. Das Einsatzspektrum der Luftkanonenanlage reicht von der Aktivierung der alternativen Brennstoffe über die Abreinigung der Rohrbündel-Wärmetauscher (max. Einsatztemperatur 1100°C) bis zur pneumatischen Aktivierung der Verbrennungsrückstände.

Die Ansteuerung der Luftkanonen ist mit der VSR SETEX-Steuerung oder alternativ mit der vorhandenen Prozeßleittechnik zu realisieren. Jede Luftkanonenanlage wird nach den gegebenen Anforderungen individuell ausgelegt.