



DUSTEX[®] Fog blower
die Lösung Ihrer Staubprobleme



DUSTEX® Staubniedernebelungssysteme

Grundsätzlich werden DUSTEX® Systeme in Betrieben, in denen diffuse Staubemissionen in größeren Bereichen reduziert werden müssen, eingesetzt.

Seit 2012 ergänzt der Fog blower das VSR DUSTEX® Produktportfolio als semimobiles und mobiles Wasserbedüsungssystem.

Je nach Ausführung ist der Fog blower für Einsätze in geschlossenen und halboffenen Hallen sowie für den Außeneinsatz zweckentsprechend.

Einsatzbeispiele:

- Recyclingbetriebe (Bauschutt, Holz, Papier)
- Schüttgutverarbeitende Betriebe
- Verlade- bzw. Umschlagplätze
- Müllbunker

DUSTEX® Fog blower Vorteile



großer Ventilator bis zu 25,0 m Wurfweite

kleiner Ventilator bis zu 13,5 m Wurfweite

- Schwenkantrieb (max. 320°)
- Neigungsverstellung manuell oder elektrisch (max. 45°)
- präzise Einstellung der Wurfweite
- manuelle Einstellung der Wassermengen
- UV-Lampe zur Wasserdesinfektion
- Funkfernbedienung

DUSTEX® Fog blower Varianten

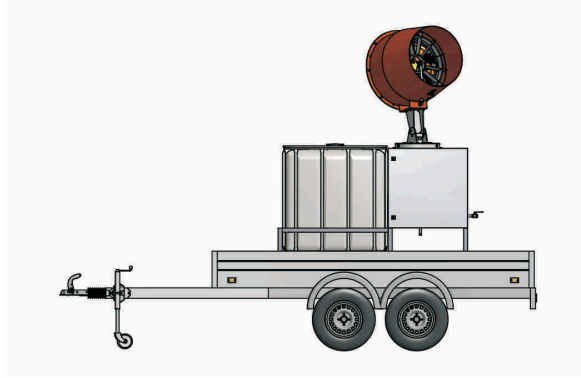

Mobile Variante

Die mobile Variante des Fog blowers wird als versorgungsunabhängige und flexible Einheit geliefert.

Diese Fog blower Variante besteht aus:

- einem doppelachsigen PKW-Anhänger
- einem Fog blower im Stahlrohrgestell
- einem Wasservorratstank
- einem Stromgenerator (optional)



Semimobile Variante

Die semimobile Variante des Fog blowers wird auf einem feuerverzinkten Stahlrohrgestell montiert. Pumpen- und Steuerschrank werden im Unterbau installiert.



Stationäre Variante

Die stationäre Variante des Fog blowers besteht aus:

- einem separaten Pumpen- und Steuerschrank
- Schlauchleitungen
- Verbindungskabel
- Ventilatoreinheit zur Festmontage

DUSTEX® Technische Daten „stationär & semimobil“:

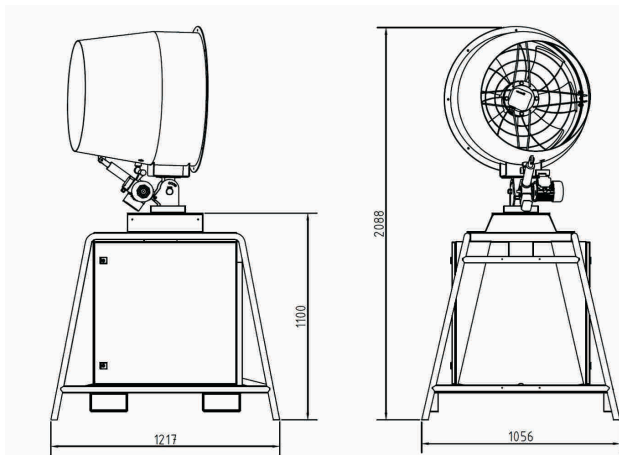

Anschlussspannung: 400 V AC, 50 Hz
Benötigter Wasservordruck: 1 bar

Elektrische Leistung:
Ventilator 13,5 m: 0,84 kW
Ventilator 25,0 m: 2,80 kW

Pumpe 300 l/h: 0,25 kW
Pumpe 600 l/h: 0,37 kW
Pumpe 1200 l/h: 0,75 kW
Arbeitsdruck der Pumpen: 16 bar

Schwenkbereich: 320° max.
Neigungswinkel: 45° max.
Gewicht (max. Ausstattung): 275 kg

DUSTEX® Technische Daten „mobil“:



PKW-Anhänger (Doppelachser):

Länge gesamt: ca. 4460 mm
Breite gesamt: ca. 2004 mm

Fog blower:

Tankinhalt: 1000 l
Pumpe: 300, 600 oder 1200 l/h
Wurfweite: 13,5 m
Schwenkantrieb einstellbar bis 320°
Elektroanschluss: 400 V / 50 Hz

Optional:

- Ventilator mit 25 m Wurfweite
- Hubantrieb zur elektrischen Neigungsverstellung
- Funkfernbedienung
- Stromgenerator

VSR



VSR Industrietechnik GmbH
Am Alten Schacht 6
D- 47198 Duisburg
Tel. +49 (0) 20 66 / 99 66-30
Fax +49 (0) 20 66 / 99 66-62

Internet: www.vsr-industrietechnik.de

E-mail: Info@vsr-industrietechnik.de

